

1.6kW服务器电源参考设计

> 参考设计

● “设计文档” 适用于设计师

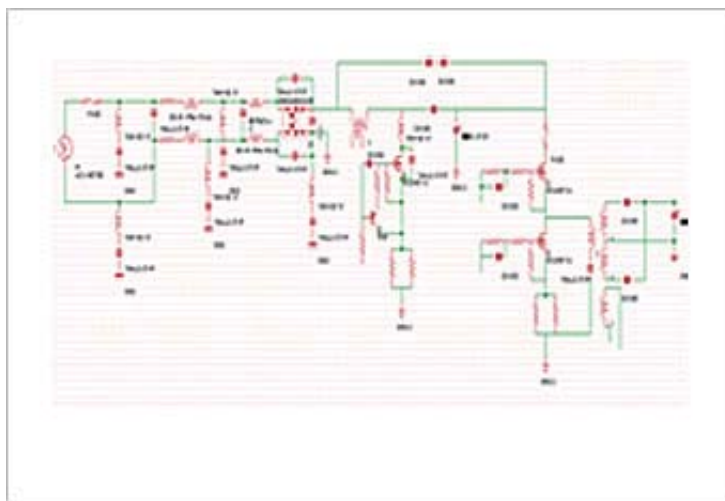

“设计文档” 包括以下文档：

- 电路图
- BOM
- PWB层
- 参考指南
- 设计指南

[下载设计文件](#)

若要下载设计文档、设计文件，您需要注册并确认相应规定。

● “设计文件” 适用于EDA软件

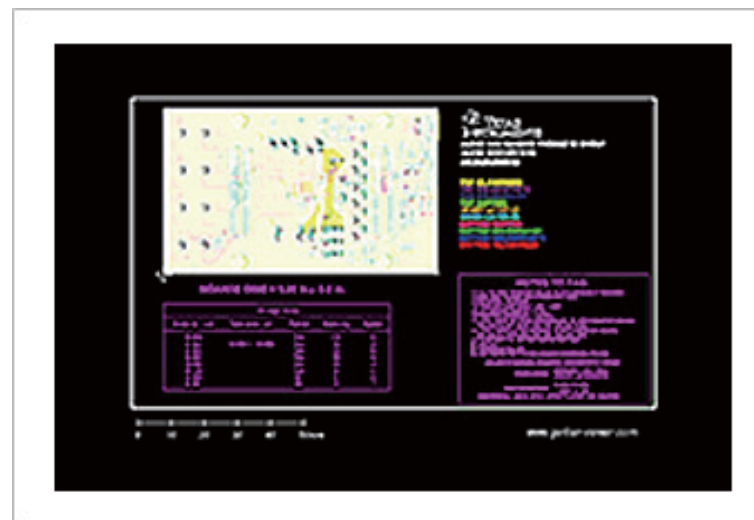

“设计文件” 包括以下文件：

- 电路原理图
- BOM
- PCB布局数据
- PWB设计数据
- PWB制造数据 (Gerber, ODB++)

[下载设计文件](#)

若要下载设计文档、设计文件，您需要注册并确认相应规定。

> 电源特点

- 1U尺寸内部具有高效率和高功率
- 93%的效率 ($V_{IN} = 230V$ 、100%负载)
适合80+铂金级
- 外形尺寸：307mm × 133mm × 43mm
(包括底板和盖板)
- 规范
输入电压：AC 90V ~ 264V
输出电压：DC 12V
输出功率：0.8kW (100V输入)，1.6kW (200V输入)

> 总效率

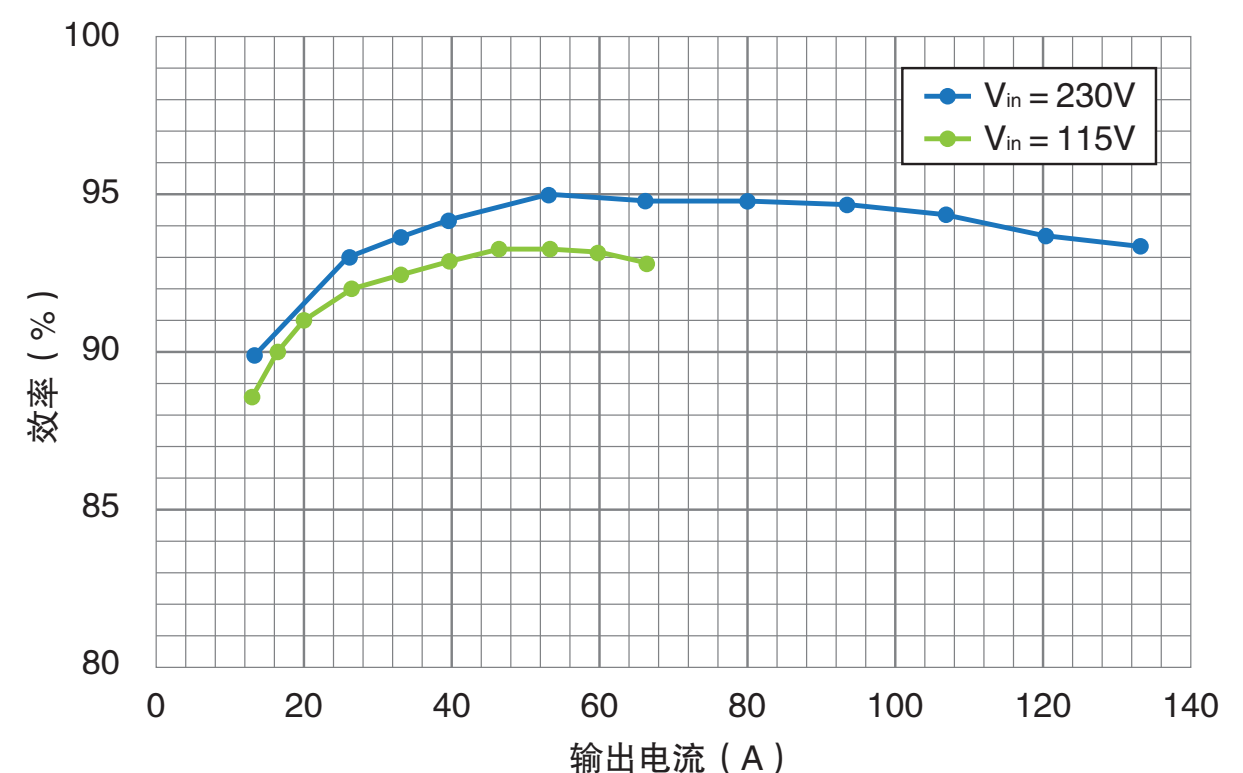

> 配备设备

器件型号	器件类别	部分用途	说明
TK25N60X	MOSFET	PFC · 2	DTMOSIV / 600V / 125mΩ (最大值) @ $V_{GS} = 10V$ / 高速开关类型 / TO-247
TRS8E65F	SiC肖特基二极管	PFC · 2	二代 / 650V / 8A / TO-220-2L
TK25N60X5	MOSFET	初级侧 · 4	DTMOSIV / 600V / 140mΩ (最大值) @ $V_{GS} = 0V$ / 高速开关类型 / 高速二极管类型 / TO-247
TPH3R70APL	MOSFET	二级侧 · 12	U-MOSIX-H / 100V / 3.7mΩ (最大值) @ $V_{GS} = 10V$ / 高速开关类型 / SOP Advance
TPHR9003NC	MOSFET	ORing · 10	U-MOSVIII / 30V / 0.9mΩ (最大值) @ $V_{GS} = 10V$ / SOP Advance
TLP2767	光耦	初级侧与二级侧之间的通信 · 4	用于高速通信 / 50Mbps / 图腾柱输出 (INV) / 5引脚SO6L

